

Tekniska data

Hydraulhamare i illustrationer MB 1200
Last- och stabilitetsdiagram finns tillgängligt vid förfrågan

Prestanda

Svånghastighet 16 sek/360°
Transporthastighet, max. 3,3 km/tim
Stigningsvinkel, max. 30°

Hydraulsystem

Volym hydraulsystem 240 l
Pumptyp Variabel lastkännande
Systemtryck 18,5 MPa
Förhöjt till redskap 25 MPa
Pumpflöde Diesel/50Hz elmotor 140 l/min
60Hz elmotor 168 l/min

Elmotor

Typ ABB
Märkeffekt* 45 kW
Märkström* 81 A
Effektförbrukning* 0-45 kW
Startkopplare Direktstart

Styrsystem

Systemtyp SmartRemote, portabelt manöverdon
Signalöverföring Digital
Överföring Professionell radio/Kabel
Räckvidd, radio Upp till 300 m

Viktuppgifter

Vikt basmaskin utan redskap och extrautrustning 11 050 kg
Rekommenderad maxvikt redskap 1 200 kg

Prestanda diesel**

Typ Fyrcylindrig, vattenkyld, 4-taktsmotor
Motor 74 kW diesel EPA Tier 3, EU Stage IIIA
Bränsletank volym 80 l
Motorolja volym, med och utan filterbyte 13,2 l
Kylarvätska volym 9 l
Frys punkt -40°C

Bullernivå

Ljudeffektnivå, L_{WA}, uppmätt enligt direktiv 2000/14/EC El: 99 dB(A)
Diesel: 103 dB(A)

Technische Daten

Hydraulikhammer auf Abbildungen MB 1200
Lasten- und Stabilitätsdiagramm auf Anfrage verfügbar

Leistung

Drehgeschwindigkeit 16 s/360°
Max. Transportgeschwindigkeit 3,3 km/h
Max. Steigung 30°

Hydrauliksystem

Volumen Hydrauliksystem 240 l
Pumpentyp Variable lastabastende
Systemdruck 18,5 MPa
Max. erhöhter Systemdruck für Anbaugerät 25 MPa
Max. Fluß Diesel/50 Hz elektromotor 140 l/min
60 Hz elektromotor 168 l/min

Elektromotor

Typ ABB
Motorleistung* 45 kW
Nennstrom* 81 A
Leistungsaufnahme* 0-45 kW
Anlasser Direktstart

Steuersystem

Steuerung SmartRemote, Tragbare Steuereinheit
Signalübertragung Digital
Übertragung Professioneller Funk/Kabel
Bandbreite, Funk Bis zu 300 m

Gewicht

Gewicht Basismaschine ohne Anbaugerät und Zusatzausrüstung 11 050 kg
Empfohlenes Gewicht anbaugerät 1 200 kg

Leistung Diesel**

Typ Wassergekühlter Viertaktmotor mit 4 Zylindern
Motor 74 kW diesel EPA Tier 3, EU Stage IIIA
Volumen Kraftstofftank 80 l
Volumen Motoröl, mit und ohne Filterwechsel 13,2 l
Volumen Kühlerflüssigkeit 9 l
Gefrierpunkt -40°C

Lärmpegel

Schalleistungspegel L_{WA}, gemessen laut Richtlinie 2000/14/EC El: 99 dB(A)
Diesel: 103 dB(A)

Technical Data

Hydraulic breaker in illustrations MB 1200
Load and stability diagram available on request

Performance

Slewing speed 16 sec/360°
Transport speed, max. 3,3 km/h; 2.1 mph
Climbing inclination, max. 30°

Hydraulic system

Hydraulic system capacity 240 l; 63.4 US gal
Pump type Variable load-sensing
System pressure 18,5 MPa; 2 683 psi
Increased pressure to attachment 25 MPa; 3 626 psi
Pump flow Diesel/50Hz el. motor 140 l/min; 37 US gal/min
60Hz el. motor 168 l/min; 44 US gal/min

Electric motor

Type ABB
Motor rating* 45 kW
Rated current* 81 A
Power consumption* 0-45 kW
Starting device Direct start

Control system

Control type SmartRemote, portable control
Signal code Digital
Transfer Professional radio/Cable
Range, radio Up to 300 m

Weight

Weight of basic machine excl. attachment and extra equipment 11 050 kg; 24 361 lbs
Recommended max. attachment weight 1 200 kg; 2 646 lbs

Diesel performance**

Type Four-cylinder, water-cooled, 4-stroke engine
Engine 74 kW; 99 hp diesel EPA Tier 3, EU Stage IIIA
Fuel tank capacity 80 l; 21 US gal
Engine oil volume with and without filter change 13,2 l; 3.5 US gal
Coolant volume 9 l; 2.4 US gal
Freezing point -40°C; -40°F

Noise level

Sound power level L_{WA}, measured acc. to directive 2000/14/EC El: 99 dB(A)
Diesel: 103 dB(A)

Caractéristiques techniques

Marteau hydraulique représenté dans les illustrations MB 1200
Diagramme de charge et de stabilité disponible sur demande

Performances

Vitesse de rotation 16 s/360°
Vitesse maxi. de transport 3,3 km/h
Pente maxi. 30°

Système hydraulique

Volume du système hydraulique 240 l
Type de la pompe Variable sensible à la charge
Pression du système 18,5 MPa
Pression du système augmentée vers l'outil maxi. 25 MPa
Débit de la pompe Diesel/50 Hz moteur électrique 140 l/min
60 Hz moteur électrique 168 l/min

Moteur électrique

Type ABB
Puissance* 45 kW
Calibre de fusible recommandé* 81 A
Consommation de courant* 0-45 kW
Dispositif de démarrage Démarrage triangle

Système de commande

Dispositif de commande SmartRemote, portable
Transmission des signaux Numérique
Transmission Radio professionnelle/Câble
Gamme, radio Jusqu'à 300 m

Poids

Poids de l'engin de base sans outil et équipement 11 050 kg
suppl'ementaire 1 200 kg
Poids recommandé de l'outil 1 200 kg

Performance du diesel

Type Moteur à 4 temps et 4 cylindres refroidi par eau
Moteur 74 kW diesel EPA Tier 3, EU Stage IIIA
Capacité du réservoir de carburant 80 l
Volume d'huile moteur avec ou sans remplacement du filtre 13,2 l
Volume du liquide de refroidissement 9 l
Point de congélation -40°C

Niveau sonore

Niveau d'intensité sonore L_{WA}, mesuré conformément à la directive 2000/14/EC El: 99 dB(A)
Diesel: 103 dB(A)

Nous développons continuellement nos engins; aussi nous réservons-nous le droit de procéder à des modifications sans avertissement préalable. Des différences de dimensionnement et de poids peuvent survenir. Les produits doivent être utilisés conformément aux règles d'usage, aux consignes d'utilisation du fabricant, aux réglementations de sécurité et aux autres recommandations.

Änderungen, die dem technologischen Fortschritt dienen, sind auch ohne vorherige Ankündigung vorbehalten. Abweichungen bei Abmessungen und Gewicht sind möglich. Die Produkte sind gemäß der allgemeinen Praxis und in Übereinstimmung mit den Bedienungsanweisungen des Herstellers, Arbeitsschutzgesetzen und -verordnungen sowie anderen Empfehlungen und Standards zu verwenden.

We reserve the right to make changes without prior notice as the machine is under continuous development. Deviations in measurements and weight can occur. Products must be used in conformity with safe practice, manufacturer's instructions and applicable statutes, regulations, codes and ordinances.

Rätten till ändringar utan föregående meddelande förbehålles då maskinen ständigt utvecklas. Avvikelser gällande mått och vikt kan förekomma. Produkterna måste användas i överensstämmelse med allmän praxis, tillverkarens användar-instruktioner, lagar och förordningar gällande arbetskydd och andra rekommendationer.



* Valid for 400V/50Hz **Option: Diesel motor

* Valable pour 400V/50Hz **Option: Moteur diesel

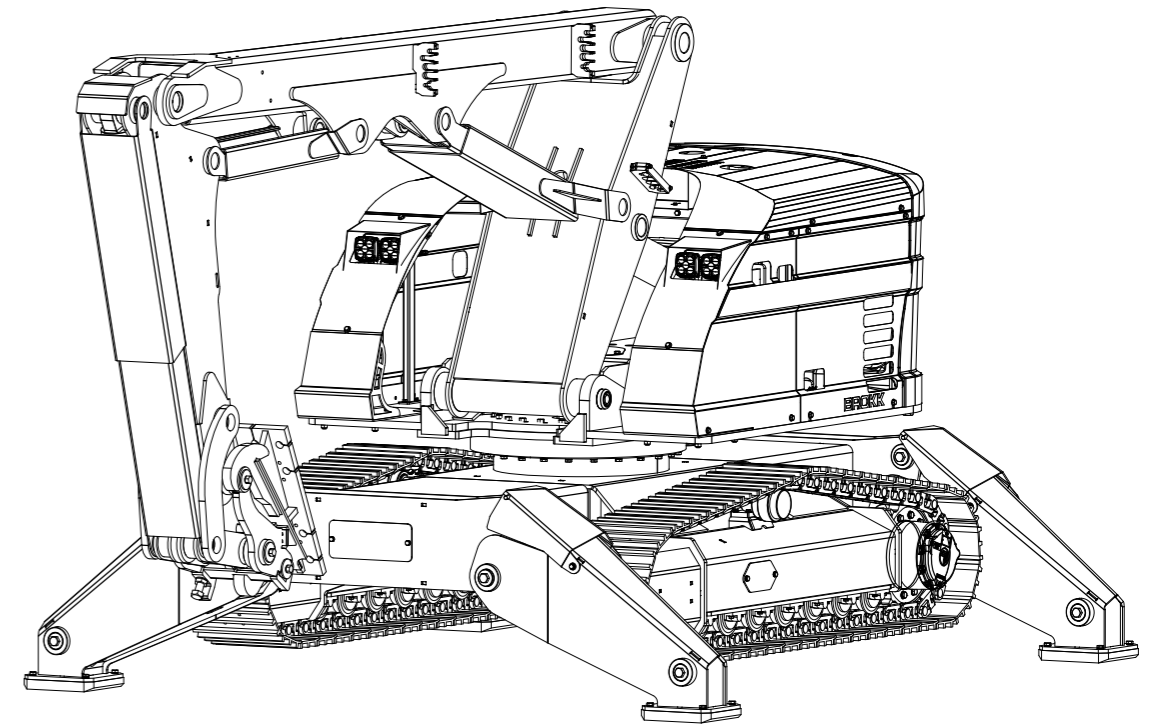

BROKK 800s

Brokk AB

P.O. Box 730
SE-931 27 Skellefteå, SE
Tel +46 910 711 800
Fax +46 910 711 811
E-mail: info@brokk.com
www.brokk.com

Distributor:

